

Audi Q7

Stromlaufplan

Nr. 3 / 1

Ausgabe 04.2009

Audi Q7 4,2 I Einspritzmotor (257 kW - 8 Zylinder) Motorkennbuchstabe BAR

ab Modelljahr 2007

Hinweise:

Informationen über

- ◆ Relaisplatz- und Sicherungsbelegungen
- ◆ Mehrfachsteckverbindungen
- ◆ Steuergeräte und Relais
- ◆ Masseverbindungen

→ Einbauorte in der Übersicht!

Informationen über

- ◆ Fehlersuchprogramme

→ geführte Fehlersuche

Audi Q7

Stromlaufplan

Nr. 3 / 2

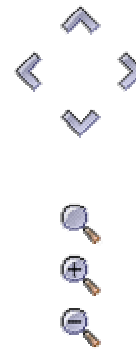
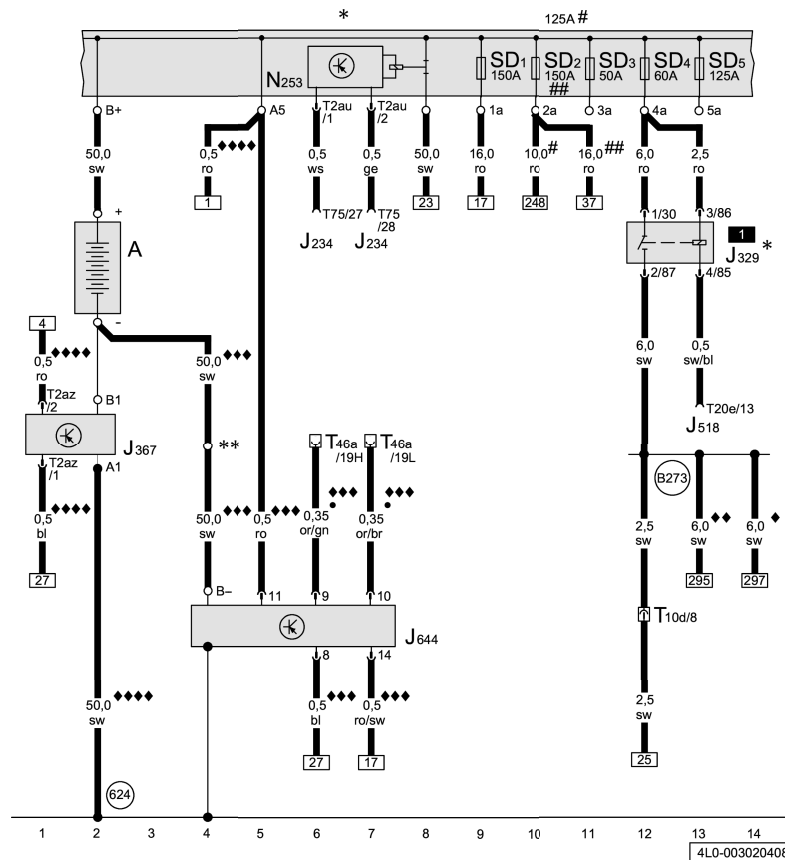
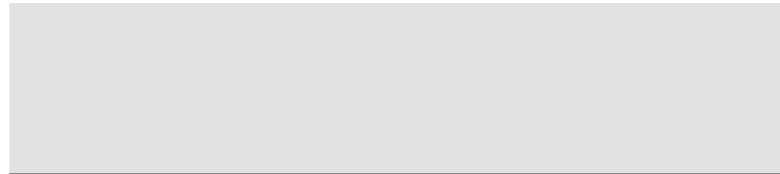

ws = weiss
 sw = schwarz
 ro = rot
 br = braun
 gn = grün
 bl = blau
 gr = grau
 li = lilä
 ge = gelb
 or = orange
 rs = rosa

Batterie, Relais für Spannungsversorgung der Kl. 15, Steuergerät für Energiemanagement, Zünder für Batterieunterbrechung, Sicherungen

- A - Batterie
- J234 - Steuergerät für Airbag
- J329 - Relais für Spannungsversorgung der Kl. 15
- J367 - Steuergerät für Batterieüberwachung
- J518 - Steuergerät für Zugang und Startberechtigung
- J644 - Steuergerät für Energiemanagement
- N253 - Zünder für Batterieunterbrechung
- SD1 - Sicherung 1 auf Sicherungshalter D
- SD2 - Sicherung 2 auf Sicherungshalter D
- SD3 - Sicherung 3 auf Sicherungshalter D
- SD4 - Sicherung 4 auf Sicherungshalter D
- SD5 - Sicherung 5 auf Sicherungshalter D
- T2au - Steckverbindung, 2fach, gelb, am Zünder für Batterieunterbrechung
- T2az - Steckverbindung, 2fach, am Steuergerät für Batterieüberwachung
- T10d - Steckverbindung, 10fach, blau, Kupplungsstation E-Box Wasserkasten
- T20e - Steckverbindung, 20fach, schwarz, am Steuergerät für Zugang und Startberechtigung
- T46a - Steckverbindung, 46fach, schwarz, CAN-Trennstecker links
- T75 - Steckverbindung, 75fach, grau, am Steuergerät für Airbag (USA: weiß)
- 624 - Massepunkt neben Starterbatterie
- B273 - Plusverbindung (15) im Hauptleitungsstrang
- - CAN-Bus (Datenleitung)
- * - Relais- und Sicherungsträger unter dem Fahrersitz
- ** - Schraubverbindung (31) Batterieleitung vor dem Fahrersitz
- # - bis Mai 2006
- ## - ab Juni 2006
- ◆ - bis Mai 2007

- ◆◆ - ab Juni 2007
- ◆◆◆ - bis Mai 2008
- ◆◆◆◆ - ab Juni 2008

Audi Q7

Stromlaufplan

Nr. 3 / 3

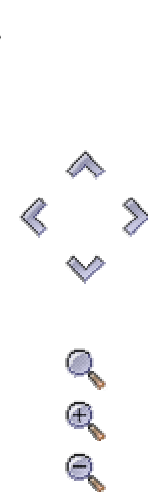
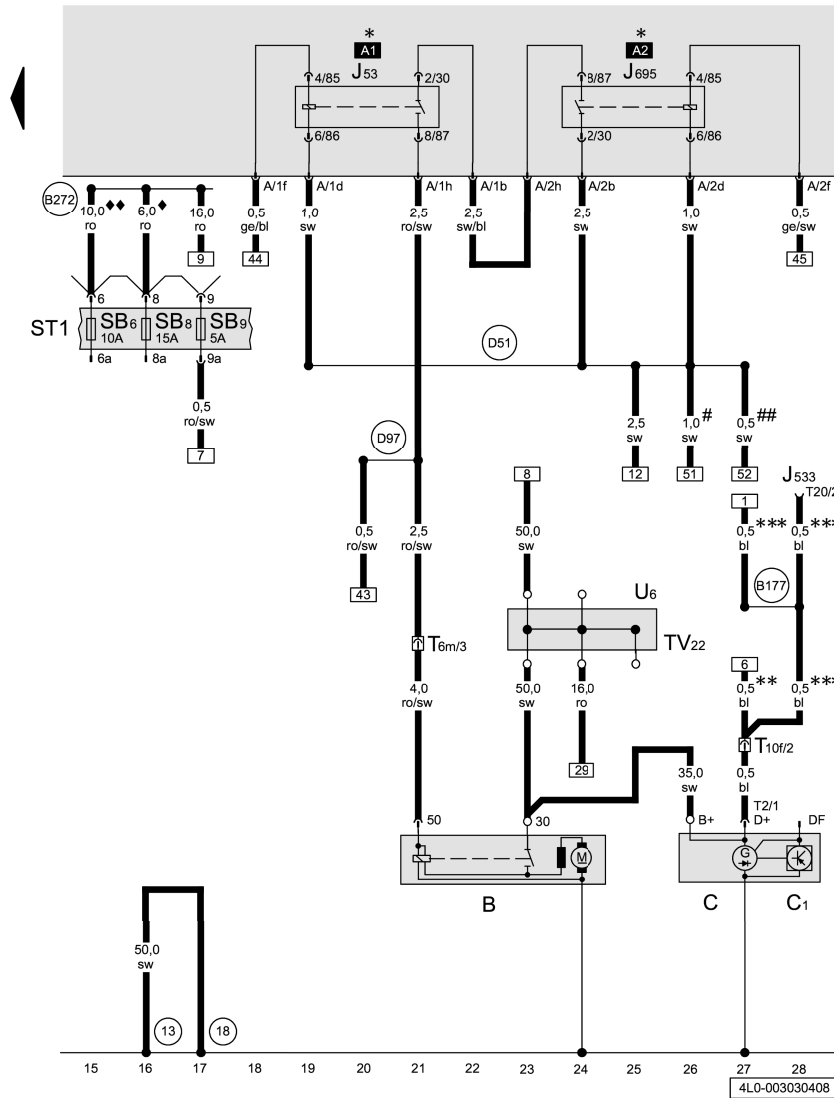

Anlasser, Drehstromgenerator, Relais für Anlasser, Relais 2 für Anlasser, Fremdstartsteckdose

- B - Anlasser
- C - Drehstromgenerator
- C1 - Spannungsregler
- J53 - Relais für Anlasser
- J533 - Diagnose-Interface für Datenbus
- J695 - Relais 2 für Anlasser
- SB6 - Sicherung 6 auf Sicherungshalter B
- SB8 - Sicherung 8 auf Sicherungshalter B
- SB9 - Sicherung 9 auf Sicherungshalter B
- T2 - Steckverbindung, 2fach, schwarz, am Generator
- T6m - Steckverbindung, 6fach, weiß, Kupplungsstation E-Box Wasserkasten
- T10f - Steckverbindung, 10fach, rot, Kupplungsstation E-Box Wasserkasten
- T20 - Steckverbindung, 20fach, schwarz, am Diagnose-Interface für Datenbus
- TV22 - Leitungsverteiler 2 für Kl. 30
- U6 - Fremdstartsteckdose
- 13 - Massepunkt im Motorraum rechts
- 18 - Massepunkt am Motorblock
- B177 - Verbindung (61) im Leitungsstrang Innenraum
- B272 - Plusverbindung (30) im Hauptleitungsstrang
- D51 - Plusverbindung 1 (15) im Leitungsstrang Motorraum
- D97 - Verbindung (50) im Leitungsstrang Motorraum
- * - Relais- und Sicherungsträger E-Box Wasserkasten
- ** - bis Mai 2008
- *** - ab Juni 2008
- # - bis Mai 2006
- ## - ab Juni 2006

ws = weiss
 sw = schwarz
 ro = rot
 br = braun
 gn = grün
 bl = blau
 gr = grau
 li = lila
 ge = gelb
 or = orange
 rs = rosa

4L0-003030408

- ◆ - bis Mai 2007
- ◆◆ - ab Juni 2007

Audi Q7

Stromlaufplan

Nr. 3 / 4

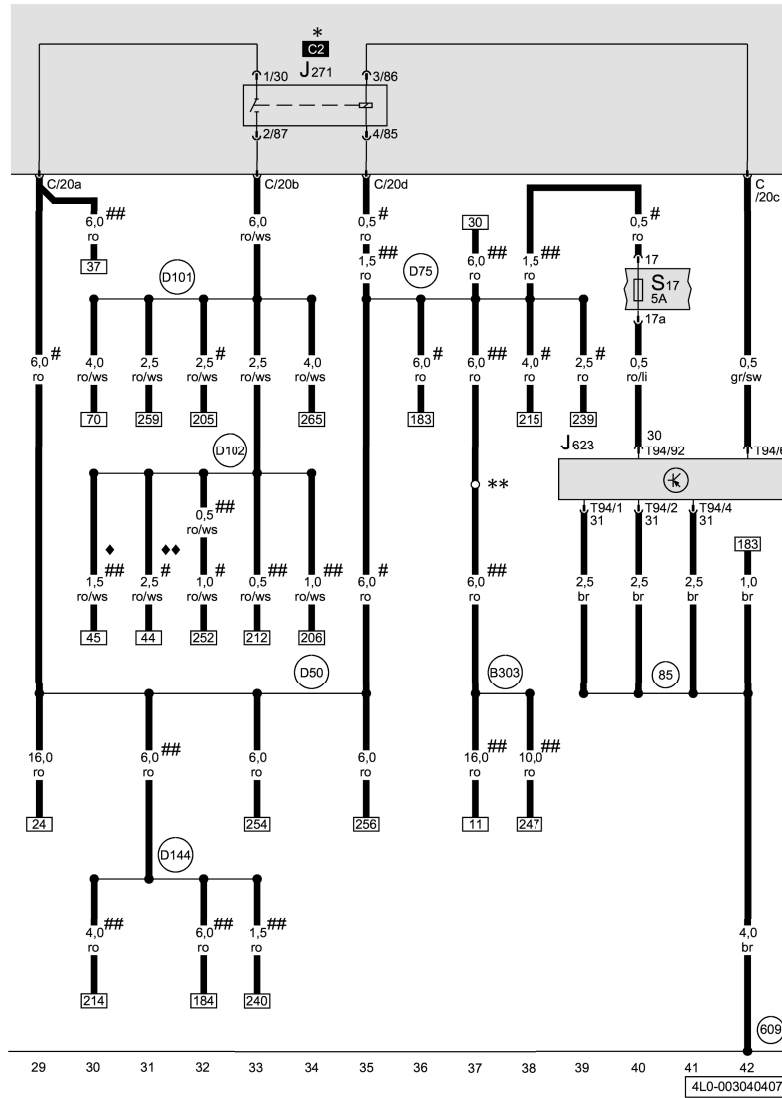

ws = weiss
 sw = schwarz
 ro = rot
 br = braun
 gn = grün
 bl = blau
 gr = grau
 li = lila
 ge = gelb
 or = orange
 rs = rosa

Motorsteuergerät, Stromversorgungsrelais für Motronic

- J271 - Stromversorgungsrelais für Motronic
- J623 - Motorsteuergerät
- S17 - Sicherungen im Sicherungshalter Relaisplatte
- T94 - Steckverbindung, 94fach, schwarz, am Motorsteuergerät
- 85 - Masseverbindung 1 im Leitungsstrang Motorraum

- 609 - Massepunkt im Wasserkasten rechts
- B303 - Plusverbindung 7 (30) im Hauptleitungsstrang
- D50 - Plusverbindung (30) im Leitungsstrang Motorraum
- D75 - Plusverbindung 2 (30) im Leitungsstrang Motorraum
- D101 - Verbindung 1 im Leitungsstrang Motorraum
- D102 - Verbindung 2 im Leitungsstrang Motorraum
- D144 - Plusverbindung 5 (30) im Leitungsstrang Motorraum

- * - Relais- und Sicherungsträger E-Box Wasserkasten
- ** - Schraubverbindung in der E-Box Wasserkasten
- # - bis Mai 2006
- ## - ab Juni 2006
- ◆ - bis Mai 2007
- ◆◆ - ab Juni 2007

Audi Q7

Stromlaufplan

Nr. 3 / 5

4L0-003040407

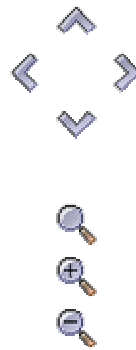
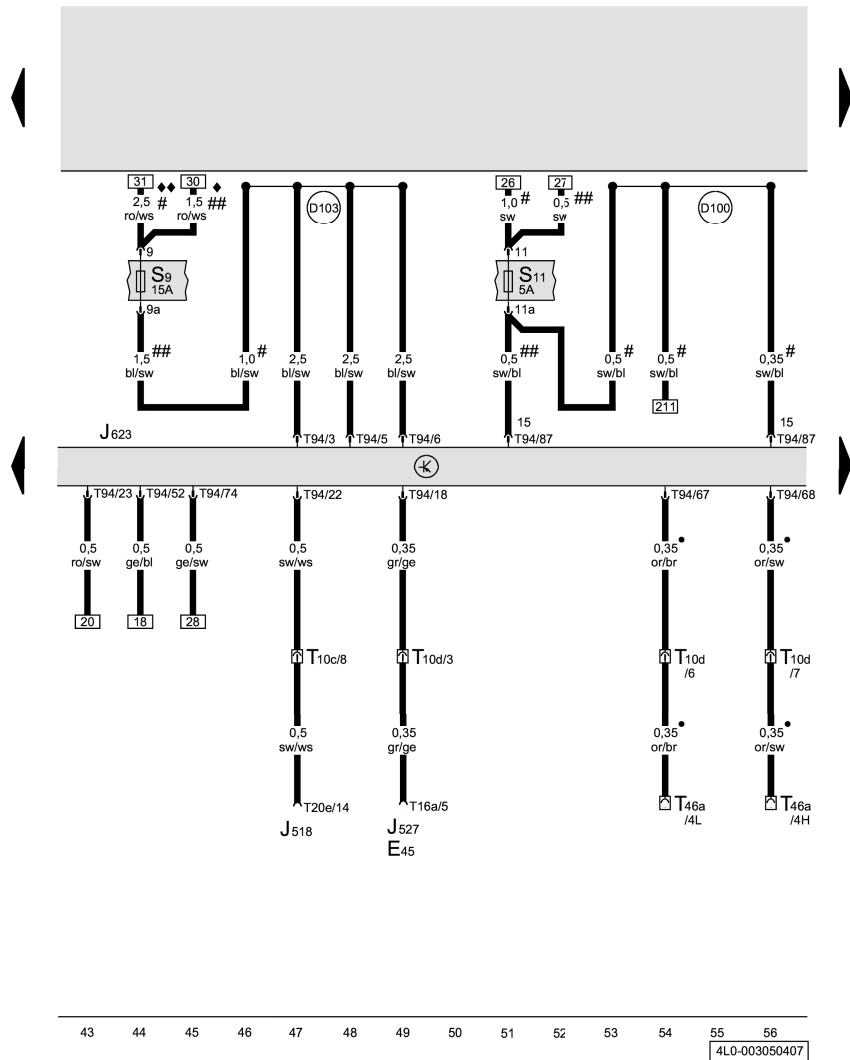

Motorsteuergerät

- E45 - Schalter für GRA
- J518 - Steuergerät für Zugang und Startberechtigung
- J527 - Steuergerät für Lenksäulenelektronik
- J623 - Motorsteuergerät 📷
- S9 - Sicherungen im Sicherungshalter Relaisplatte 📷
- S11 - Sicherungen im Sicherungshalter Relaisplatte 📷
- T10c - Steckverbindung, 10fach, rosa, Kupplungsstation E-Box Wasserkasten
- T10d - Steckverbindung, 10fach, blau, Kupplungsstation E-Box Wasserkasten
- T16a - Steckverbindung, 16fach, am Steuergerät für Lenksäulenelektronik
- T20e - Steckverbindung, 20fach, schwarz, am Steuergerät für Zugang und Startberechtigung
- T46a - Steckverbindung, 46fach, schwarz, CAN-Trennstecker links
- T94 - Steckverbindung, 94fach, schwarz, am Motorsteuergerät
- D100 - Plusverbindung 2 (15) im Leitungsstrang Motorraum
- D103 - Verbindung 3 im Leitungsstrang Motorraum

- ws = weiss
- sw = schwarz
- ro = rot
- br = braun
- gn = grün
- bl = blau
- gr = grau
- li = lila
- ge = gelb
- or = orange
- rs = rosa

- - CAN-Bus (Datenleitung)
- # - bis Mai 2006
- ## - ab Juni 2006
- ◆ - bis Mai 2007
- ◆◆ - ab Juni 2007

Audi Q7

Stromlaufplan

Nr. 3 / 6

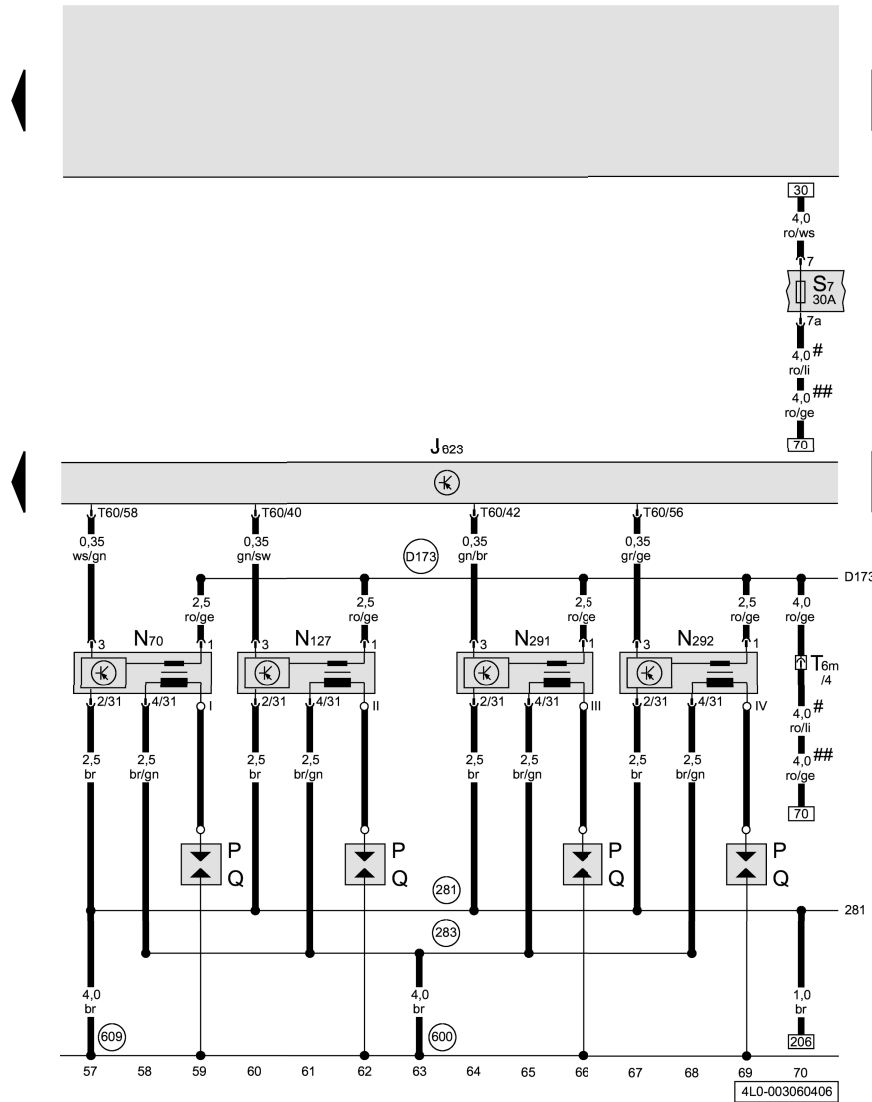

Motorsteuergerät, Zündspule 1 - 4 mit Leistungsendstufe

- J623 - Motorsteuergerät
- N70 - Zündspule 1 mit Leistungsendstufe
- N127 - Zündspule 2 mit Leistungsendstufe
- N291 - Zündspule 3 mit Leistungsendstufe
- N292 - Zündspule 4 mit Leistungsendstufe
- P - Zündkerzenstecker
- Q - Zündkerzen
- S7 - Sicherungen im Sicherungshalter Relaisplatte
- T6m - Steckverbindung, 6fach, weiß, Kupplungsstation E-Box Wasserkasten
- T60 - Steckverbindung, 60fach, schwarz, am Motorsteuergerät
- 281 - Masseverbindung 1 im Leitungsstrang Motorvorverkabelung
- 283 - Masseverbindung 2 im Leitungsstrang Motorvorverkabelung
- 600 - Massepunkt am Zylinderkopf rechts
- 609 - Massepunkt im Wasserkasten rechts
- D173 - Verbindung (87) im Leitungsstrang Motorvorverkabelung
- # - bis Mai 2006
- ## - ab Juni 2006

ws = weiss
 sw = schwarz
 ro = rot
 br = braun
 gn = grün
 bl = blau
 gr = grau
 li = lila
 ge = gelb
 or = orange
 rs = rosa

Audi Q7

Stromlaufplan

Nr. 3 / 7

4L0-003060406



Motorsteuergerät, Zündspule 5 - 8 mit Leistungsendstufe

- J623 - Motorsteuergerät
- N323 - Zündspule 5 mit Leistungsendstufe
- N324 - Zündspule 6 mit Leistungsendstufe
- N325 - Zündspule 7 mit Leistungsendstufe
- N326 - Zündspule 8 mit Leistungsendstufe
- P - Zündkerzenstecker
- Q - Zündkerzen
- T60 - Steckverbindung, 60fach, schwarz, am Motorsteuergerät
- 281 - Masseverbindung 1 im Leitungsstrang Motorvorverkabelung
- 458 - Masseverbindung 3 im Leitungsstrang Motorvorverkabelung
- 601 - Massepunkt am Zylinderkopf links
- D173 - Verbindung (87) im Leitungsstrang Motorvorverkabelung

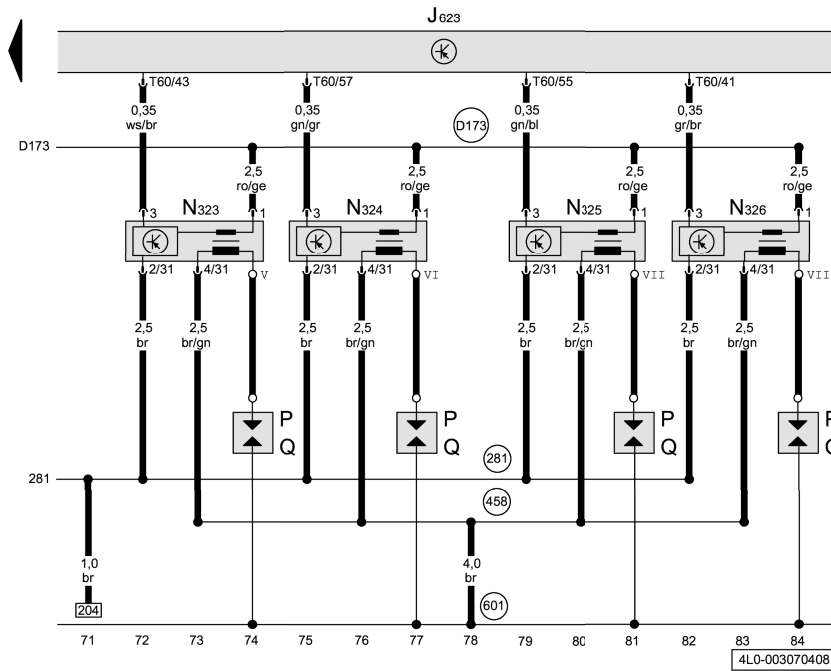

- ws = weiss
- sw = schwarz
- ro = rot
- br = braun
- gn = grün
- bl = blau
- gr = grau
- li = lila
- ge = gelb
- or = orange
- rs = rosa

4L0-003070408

Audi Q7

Stromlaufplan

Nr. 3 / 8

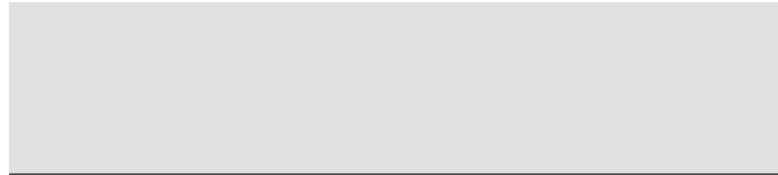

Motorsteuergerät, Einspritzventil für Zylinder 1, 2, 6, 8

- J623 - Motorsteuergerät 
- N30 - Einspritzventil für Zylinder 1
- N31 - Einspritzventil für Zylinder 2
- N84 - Einspritzventil für Zylinder 6
- N86 - Einspritzventil für Zylinder 8
- T14m - Steckverbindung, 14fach, schwarz, im Motorraum, Bank 1
- T14n - Steckverbindung, 14fach, schwarz, im Motorraum, Bank 2
- T60 - Steckverbindung, 60fach, schwarz, am Motorsteuergerät
- D119 - Verbindung 17 im Leitungsstrang Motorraum
- D120 - Verbindung 18 im Leitungsstrang Motorraum
- # - bis Mai 2006
- ## - ab Juni 2006

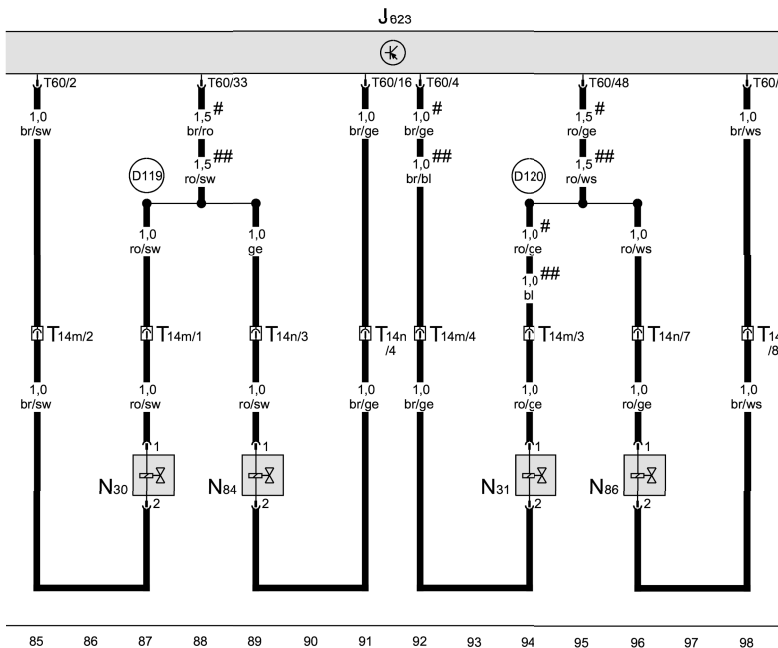
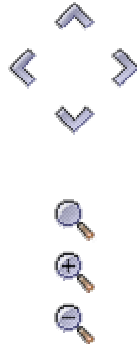

- ws = weiss
- sw = schwarz
- ro = rot
- br = braun
- gn = grün
- bl = blau
- gr = grau
- li = lila
- ge = gelb
- or = orange
- rs = rosa

4L0-003080906

Audi Q7

Stromlaufplan

Nr. 3 / 9



Motorsteuergerät, Einspritzventil für Zylinder 3, 4, 5, 7

- J623 - Motorsteuergerät 
- N32 - Einspritzventil für Zylinder 3
- N33 - Einspritzventil für Zylinder 4
- N83 - Einspritzventil für Zylinder 5
- N85 - Einspritzventil für Zylinder 7
- T14m - Steckverbindung, 14fach, schwarz, im Motorraum, Bank 1
- T14n - Steckverbindung, 14fach, schwarz, im Motorraum, Bank 2
- T60 - Steckverbindung, 60fach, schwarz, am Motorsteuergerät
- D117 - Verbindung 15 im Leitungsstrang Motorraum
- D118 - Verbindung 16 im Leitungsstrang Motorraum
- # - bis Mai 2006
- ## - ab Juni 2006

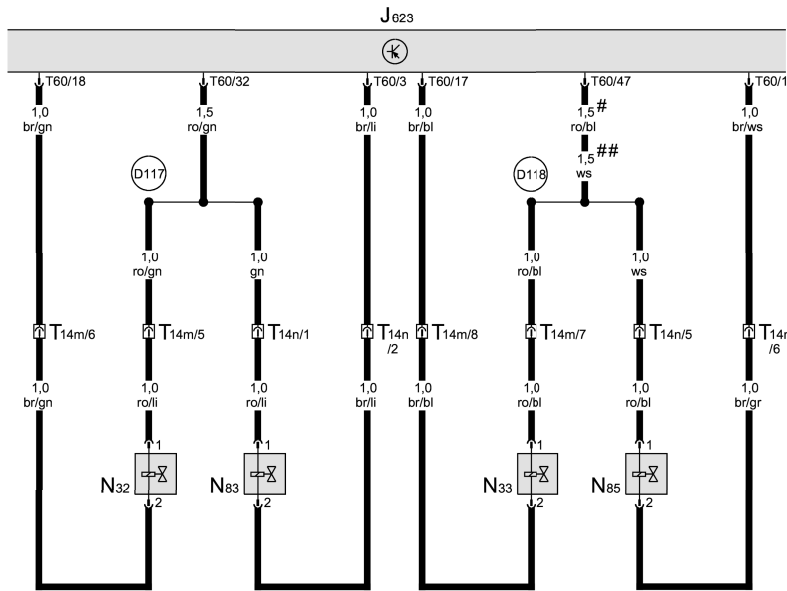

- ws = weiss
- sw = schwarz
- ro = rot
- br = braun
- gn = grün
- bl = blau
- gr = grau
- li = lila
- ge = gelb
- or = orange
- rs = rosa

Audi Q7

Stromlaufplan

Nr. 3 / 10

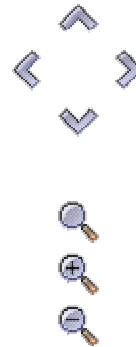

Motorsteuergerät, Klopfsensor

- G61 - Klopfsensor 1
- G66 - Klopfsensor 2
- G198 - Klopfsensor 3
- G199 - Klopfsensor 4
- J623 - Motorsteuergerät
- T3k - Steckverbindung, 3fach, schwarz, am Klopfsensor 1
- T3n - Steckverbindung, 3fach, braun, am Klopfsensor 2
- T3o - Steckverbindung, 3fach, schwarz, am Klopfsensor 3
- T3p - Steckverbindung, 3fach, braun, am Klopfsensor 4
- T60 - Steckverbindung, 60fach, schwarz, am Motorsteuergerät
- 220 - Masseverbindung (Gebermasse) im Leitungsstrang Motor

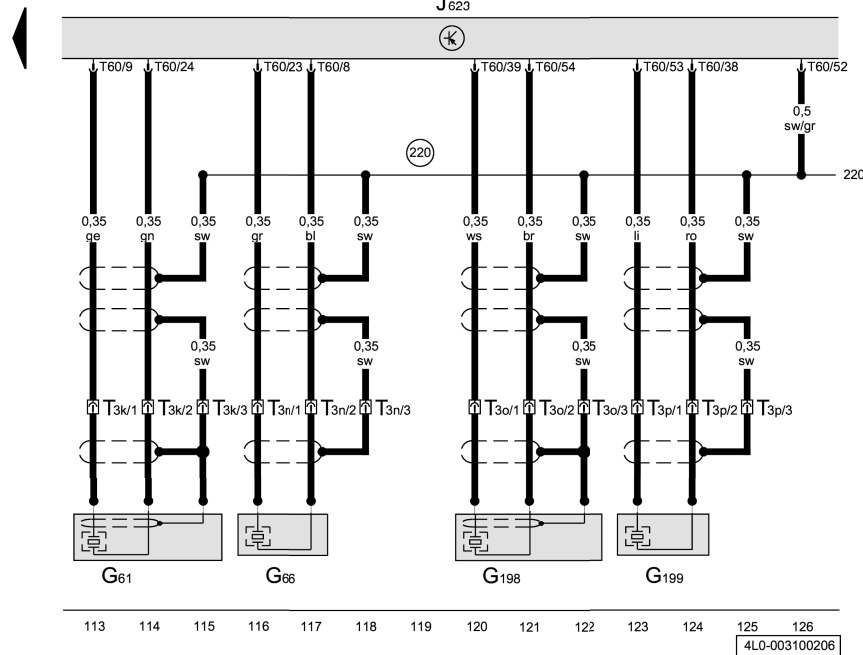

- ws = weiss
- sw = schwarz
- ro = rot
- br = braun
- gn = grün
- bl = blau
- gr = grau
- li = lila
- ge = gelb
- or = orange
- rs = rosa

Audi Q7

Stromlaufplan

Nr. 3 / 11

4L0-003100206



Motorsteuergerät, Motordrehzahlgeber, Hallgeber

- G28 - Motordrehzahlgeber
- G40 - Hallgeber
- G300 - Hallgeber 3
- J623 - Motorsteuergerät
- T60 - Steckverbindung, 60fach, schwarz, am Motorsteuergerät
- 220 - Masseverbindung (Gebermasse) im Leitungsstrang Motor

D141 - Verbindung (5V) im Leitungsstrang Motorvorverkabelung

- bis Mai 2006

- ab Juni 2006

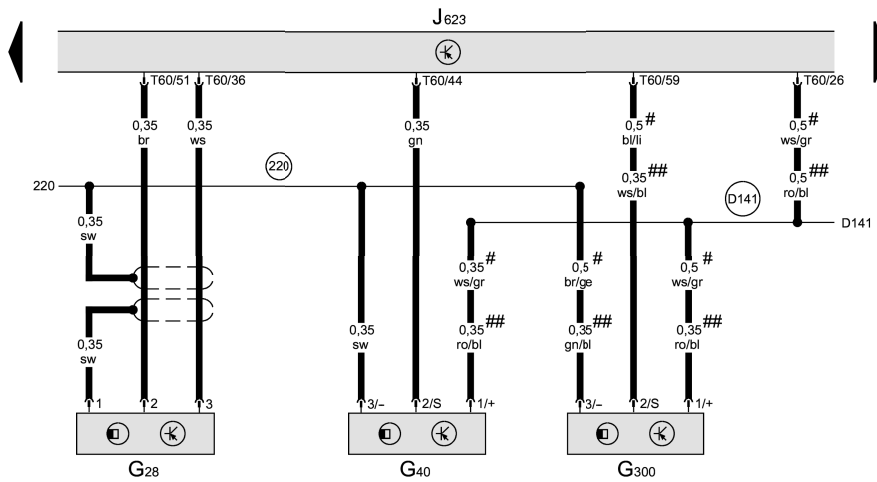

- ws = weiss
- sw = schwarz
- ro = rot
- br = braun
- gn = grün
- bl = blau
- gr = grau
- li = lila
- ge = gelb
- or = orange
- rs = rosa

Audi Q7

Stromlaufplan

Nr. 3 / 12

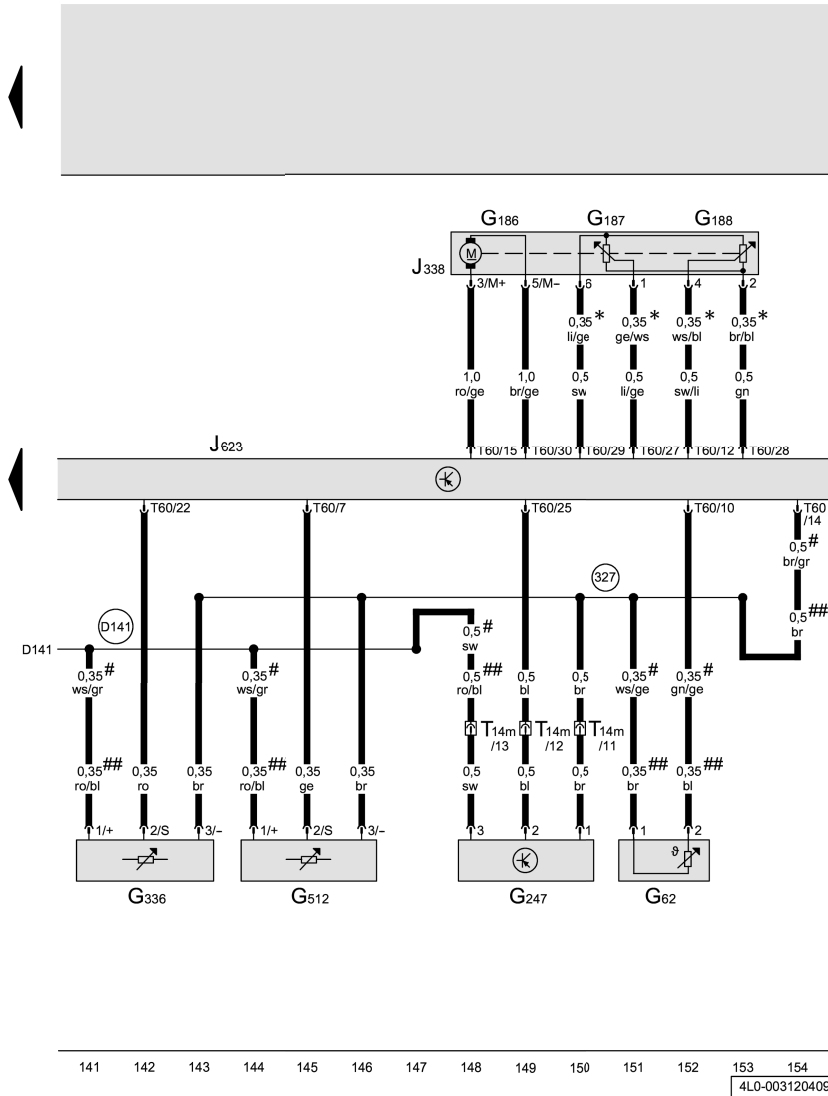

Motorsteuergerät, Kühlmitteltemperaturgeber, Kraftstoffdruckgeber, Potenziometer für Saugrohrklappe, Drosselklappensteuereinheit

- G62 - Kühlmitteltemperaturgeber
- G186 - Drosselklappenantrieb für elektrische Gasbetätigung
- G187 - Winkelgeber 1 für Drosselklappenantrieb bei elektrischer Gasbetätigung
- G188 - Winkelgeber 2 für Drosselklappenantrieb bei elektrischer Gasbetätigung
- G247 - Kraftstoffdruckgeber
- G336 - Potenziometer für Saugrohrklappe
- G512 - Potenziometer für Saugrohrklappe 2
- J338 - Drosselklappensteuereinheit
- J623 - Motorsteuergerät
- T14m - Steckverbindung, 14fach, schwarz, im Motorraum, Bank 1
- T60 - Steckverbindung, 60fach, schwarz, am Motorsteuergerät
- 327 - Masseverbindung (Gebermasse) im Leitungsstrang Motorraum
- D141 - Verbindung (5V) im Leitungsstrang Motorvorverkabelung

- * - Änderung einfließend
- # - bis Mai 2006
- ## - ab Juni 2006

- ws = weiss
- sw = schwarz
- ro = rot
- br = braun
- gn = grün
- bl = blau
- gr = grau
- li = lila
- ge = gelb
- or = orange
- rs = rosa

Audi Q7

Stromlaufplan

Nr. 3 / 13

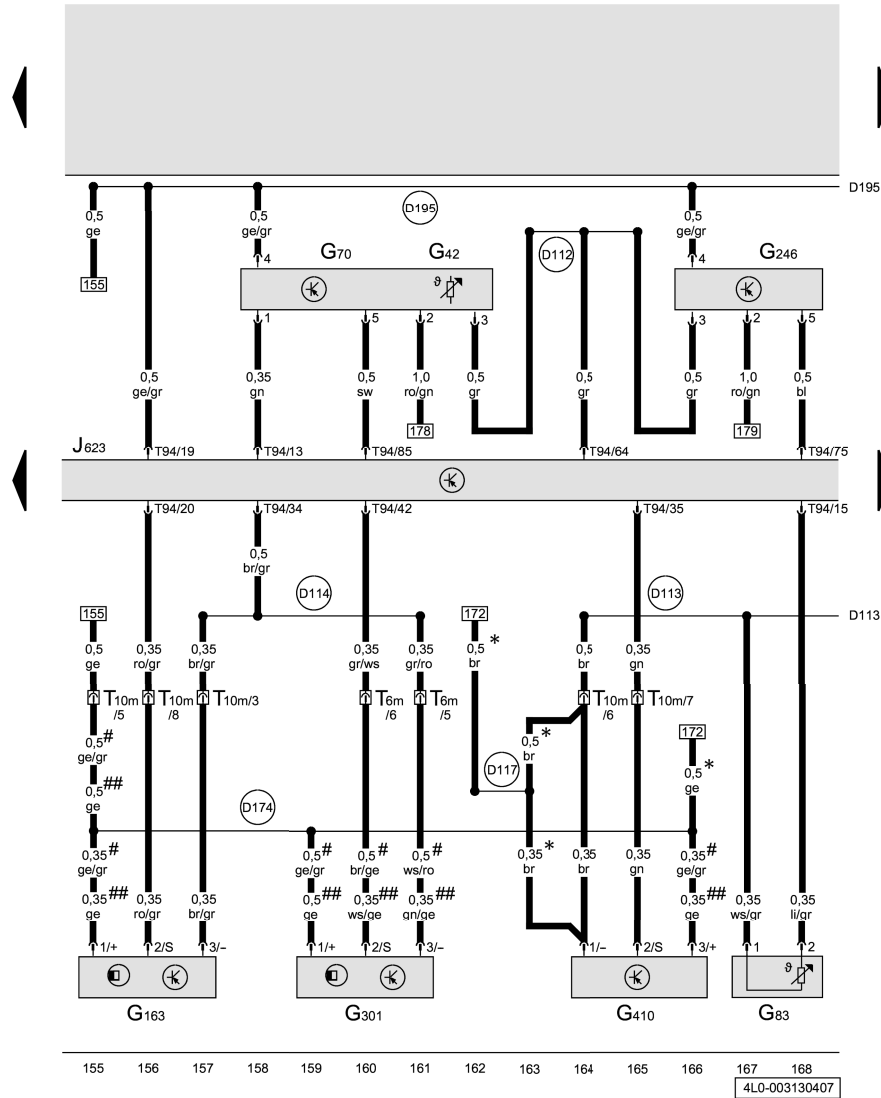

Motorsteuergerät, Luftmassenmesser, Kühlmitteltemperaturgeber am Kühlerausgang, Hallgeber, Kraftstoffdruckgeber für Niederdruck, Ansauglufttemperaturgeber

- G42 - Ansauglufttemperaturgeber
- G70 - Luftmassenmesser
- G83 - Kühlmitteltemperaturgeber am Kühlerausgang
- G163 - Hallgeber 2
- G246 - Luftmassenmesser 2
- G301 - Hallgeber 4
- G410 - Kraftstoffdruckgeber für Niederdruck
- J623 - Motorsteuergerät
- T6m - Steckverbindung, 6fach, weiß, Kupplungsstation E-Box Wasserkasten
- T10m - Steckverbindung, 10fach, schwarz, Kupplungsstation E-Box Wasserkasten
- T94 - Steckverbindung, 94fach, schwarz, am Motorsteuergerät
- D112 - Verbindung 10 im Leitungsstrang Motorraum
- D113 - Verbindung 11 im Leitungsstrang Motorraum
- D114 - Verbindung 12 im Leitungsstrang Motorraum
- D117 - Verbindung 15 im Leitungsstrang Motorraum
- D174 - Verbindung 2 (5V) im Leitungsstrang Motorvorverkabelung
- D195 - Verbindung 1 (5V) im Leitungsstrang Motorraum

- ws = weiss
- sw = schwarz
- ro = rot
- br = braun
- gn = grün
- bl = blau
- gr = grau
- li = lila
- ge = gelb
- or = orange
- rs = rosa

- # - bis Mai 2006
- ## - ab Juni 2006
- * - USA, ab Juni 2007

Audi Q7

Stromlaufplan

Nr. 3 / 14

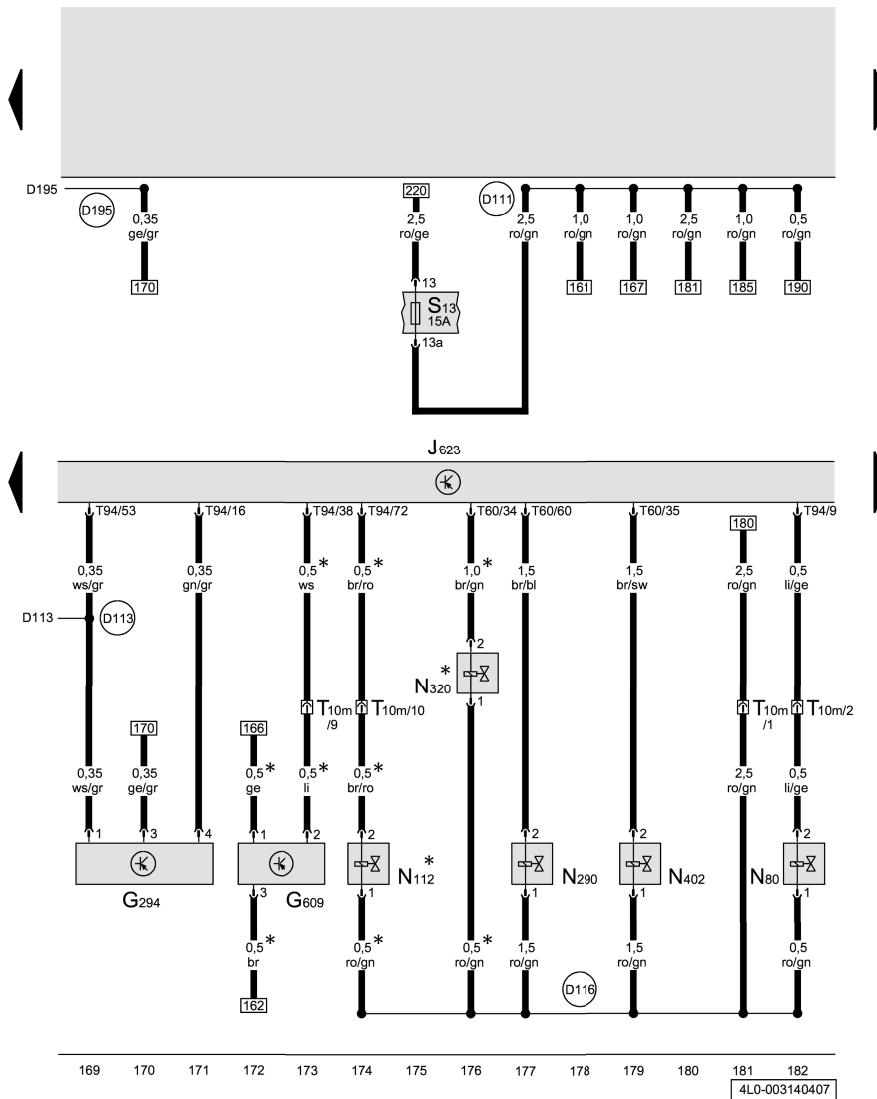

Motorsteuergerät, Drucksensor für Bremskraftverstärkung, Magnetventil 1 für Aktivkohlebehälter, Ventile für Kraftstoffdosierung, Sekundärlufteinblasventil, Geber 1 für Sekundärluftdruck

- G294 - Drucksensor für Bremskraftverstärkung
- G609 - Geber 1 für Sekundärluftdruck
- J623 - Motorsteuergerät
- N80 - Magnetventil 1 für Aktivkohlebehälter
- N112 - Sekundärlufteinblasventil
- N290 - Ventil für Kraftstoffdosierung
- N320 - Sekundärlufteinblasventil 2
- N402 - Ventil 2 für Kraftstoffdosierung
- S13 - Sicherungen im Sicherungshalter Relaisplatte
- T10m - Steckverbindung, 10fach, schwarz, Kupplungsstation E-Box Wasserkasten
- T60 - Steckverbindung, 60fach, schwarz, am Motorsteuergerät
- T94 - Steckverbindung, 94fach, schwarz, am Motorsteuergerät
- D111 - Verbindung 9 im Leitungsstrang Motorraum
- D113 - Verbindung 11 im Leitungsstrang Motorraum
- D116 - Verbindung 14 im Leitungsstrang Motorraum
- D195 - Verbindung 1 (5V) im Leitungsstrang Motorraum
- * - USA, ab Juni 2007



Audi Q7

Stromlaufplan

Nr. 3 / 15

Audi Q7

Stromlaufplan

Nr. 3 / 16

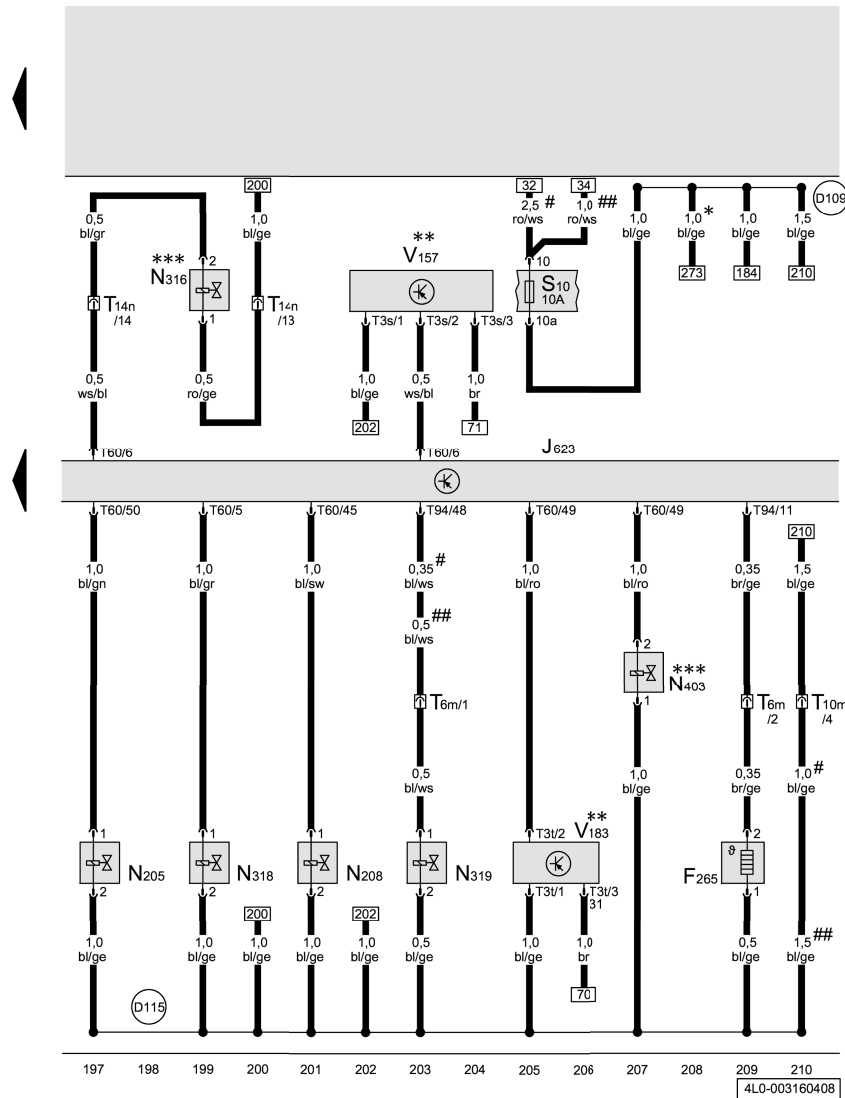

- ws = weiss
- sw = schwarz
- ro = rot
- br = braun
- gn = grün
- bl = blau
- gr = grau
- li = lila
- ge = gelb
- or = orange
- rs = rosa

Motorsteuergerät, Ventil 1 für Nockenwellenverstellung, Ventil für Saugrohrklappe

- F265 - Thermostat für kennfeldgesteuerte Motorkühlung
- J623 - Motorsteuergerät
- N205 - Ventil 1 für Nockenwellenverstellung
- N208 - Ventil 2 für Nockenwellenverstellung
- N316 - Ventil für Saugrohrklappe
- N318 - Ventil 1 für Nockenwellenverstellung im Auslass
- N319 - Ventil 2 für Nockenwellenverstellung im Auslass
- N403 - Ventil für Saugrohrklappe 2
- S10 - Sicherungen im Sicherungshalter Relaisplatte
- T3s - Steckverbindung, 3fach, braun, am Motor für Saugrohrklappe
- T3t - Steckverbindung, 3fach, schwarz, am Motor für Schaltsaugrohr
- T6m - Steckverbindung, 6fach, weiß, Kupplungsstation E-Box Wasserkasten
- T10m - Steckverbindung, 10fach, schwarz, Kupplungsstation E-Box Wasserkasten
- T14n - Steckverbindung, 14fach, schwarz, im Motorraum, Bank 2
- T60 - Steckverbindung, 60fach, schwarz, am Motorsteuergerät
- T94 - Steckverbindung, 94fach, schwarz, am Motorsteuergerät
- V157 - Motor für Saugrohrklappe
- V183 - Motor für Schaltsaugrohr
- D109 - Verbindung 7 im Leitungsstrang Motorraum
- D115 - Verbindung 13 im Leitungsstrang Motorraum
- * - Fahrzeuge mit Standheizung
- ** - bis Mai 2008
- *** - ab Juni 2008
- # - bis Mai 2006
- ## - ab Juni 2006

Audi Q7

Stromlaufplan

Nr. 3 / 17

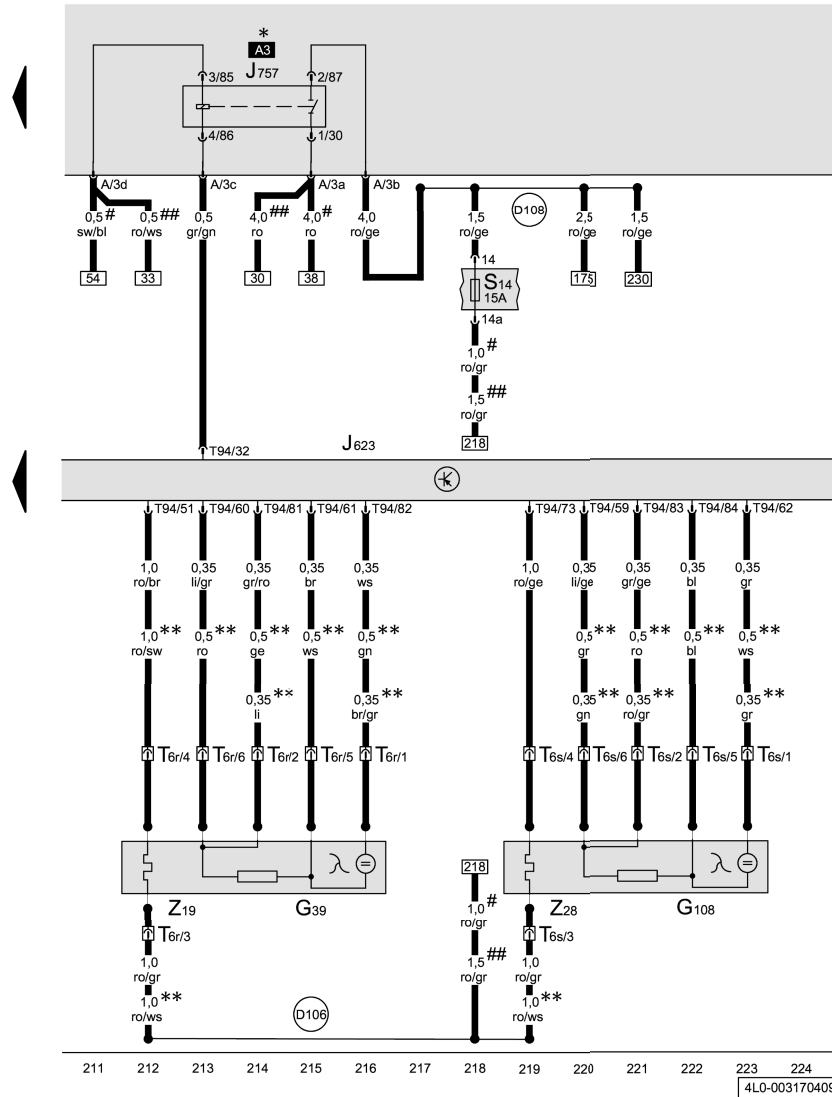

Motorsteuergerät, Stromversorgungsrelais für Motorkomponenten, Lambdasonde, Heizung für Lambdasonde

- G39 - Lambdasonde
- G108 - Lambdasonde 2
- J623 - Motorsteuergerät
- J757 - Stromversorgungsrelais für Motorkomponenten
- S14 - Sicherungen im Sicherungshalter Relaisplatte
- T6r - Steckverbindung, 6fach, schwarz, für Lambdasonde
- T6s - Steckverbindung, 6fach, braun, für Lambdasonde 2
- T94 - Steckverbindung, 94fach, schwarz, am Motorsteuergerät
- Z19 - Heizung für Lambdasonde
- Z28 - Heizung für Lambdasonde 2
- D106 - Verbindung 4 im Leitungsstrang Motorraum
- D108 - Verbindung 6 im Leitungsstrang Motorraum

- * - Relais- und Sicherungsträger E-Box Wasserkasten
- ** - Änderung einfließend
- # - bis Mai 2006
- ## - ab Juni 2006

ws = weiss
 sw = schwarz
 ro = rot
 br = braun
 gn = grün
 bl = blau
 gr = grau
 li = lila
 ge = gelb
 or = orange
 rs = rosa



Audi Q7

Stromlaufplan

Nr. 3 / 18

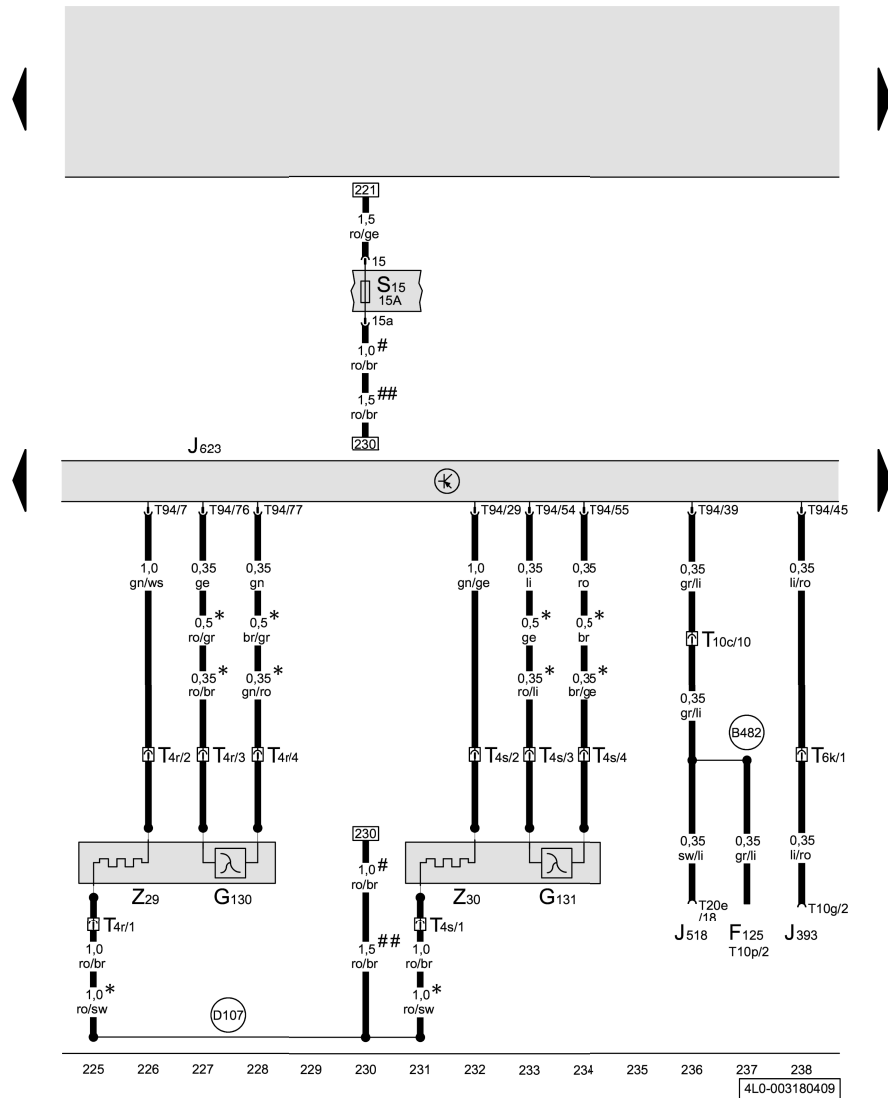

Motorsteuergerät, Lambdasonde nach Katalysator, Heizung für Lambdasonde 1 nach Katalysator

- F125 - Multifunktionsschalter
 - G130 - Lambdasonde nach Katalysator
 - G131 - Lambdasonde 2 nach Katalysator
 - J393 - Zentralsteuergerät für Komfortsystem
 - J518 - Steuergerät für Zugang und Startberechtigung
 - J623 - Motorsteuergerät
 - S15 - Sicherungen im Sicherungshalter Relaisplatte
 - T4r - Steckverbindung, 4fach, schwarz, für Lambdasonde nach Katalysator
 - T4s - Steckverbindung, 4fach, braun, für Lambdasonde 2 nach Katalysator
 - T6k - Steckverbindung, 6fach, braun, Kupplungsstation E-Box Wasserkasten
 - T10c - Steckverbindung, 10fach, rosa, Kupplungsstation E-Box Wasserkasten
 - T10g - Steckverbindung, 10fach, schwarz, am Zentralsteuergerät für Komfortsystem
 - T10p - Steckverbindung, 10fach, schwarz, am Getriebe
 - T20e - Steckverbindung, 20fach, schwarz, am Steuergerät für Zugang und Startberechtigung
 - T94 - Steckverbindung, 94fach, schwarz, am Motorsteuergerät
 - Z29 - Heizung für Lambdasonde 1 nach Katalysator
 - Z30 - Heizung für Lambdasonde 2 nach Katalysator
 - B482 - Verbindung 18 im Hauptleitungsstrang
 - D107 - Verbindung 5 im Leitungsstrang Motorraum
- * - Änderung einfließend
 # - bis Mai 2006
 ## - ab Juni 2006

Audi Q7

Stromlaufplan

Nr. 3 / 19

4L0-003180409

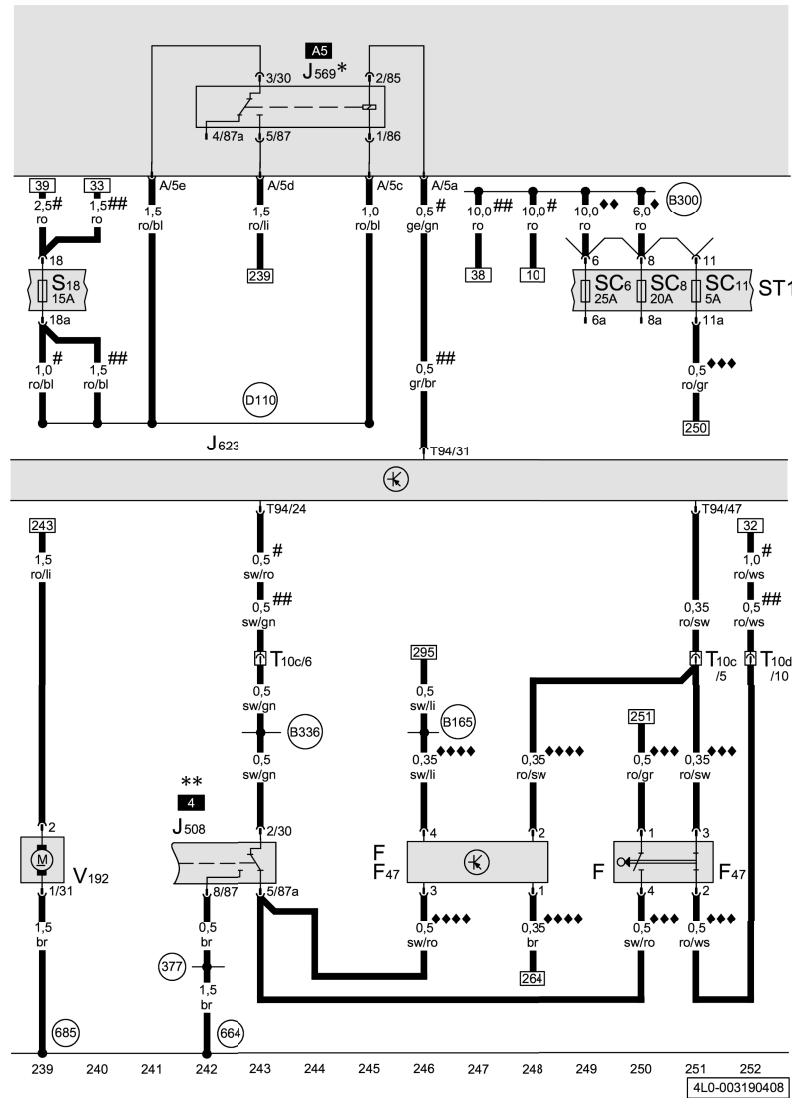

Motorsteuergerät, Relais für Bremskraftverstärker, Bremslichtschalter, Bremspedalschalter

- F - Bremslichtschalter
- F47 - Bremspedalschalter
- J508 - Relais für Bremslichtunterdrückung
- J569 - Relais für Bremskraftverstärker
- J623 - Motorsteuergerät
- S18 - Sicherungen im Sicherungshalter Relaisplatte
- SC6 - Sicherung 6 auf Sicherungshalter C
- SC8 - Sicherung 8 auf Sicherungshalter C
- SC11 - Sicherung 11 auf Sicherungshalter C
- T10c - Steckverbindung, 10fach, rosa, Kupplungsstation E-Box Wasserkasten
- T10d - Steckverbindung, 10fach, blau, Kupplungsstation E-Box Wasserkasten
- T94 - Steckverbindung, 94fach, schwarz, am Motorsteuergerät
- V192 - Unterdruckpumpe für Bremse
- 377 - Masseverbindung 12 im Hauptleitungsstrang
- 664 - Massepunkt hinter der Schalttafel links
- 685 - Massepunkt 1 am Längsträger vorn rechts
- B165 - Plusverbindung 2 (15) im Leitungsstrang Innenraum
- B300 - Plusverbindung 4 (30) im Hauptleitungsstrang
- B336 - Verbindung 2 (54) im Hauptleitungsstrang
- D110 - Verbindung 8 im Leitungsstrang Motorraum
- * - Relais- und Sicherungsträger E-Box Wasserkasten
- ** - Relais- und Sicherungsträger Schalttafel Mitte
- # - bis Mai 2006
- ## - ab Juni 2006
- ◆ - bis Mai 2007
- ◆◆ - ab Juni 2007
- ◆◆◆ - bis Mai 2008

ws = weiss
 sw = schwarz
 ro = rot
 br = braun
 gn = grün
 bl = blau
 gr = grau
 li = lila
 ge = gelb
 or = orange
 rs = rosa

◆◆◆◆ - ab Juni 2008

Audi Q7

Stromlaufplan

Nr. 3 / 20

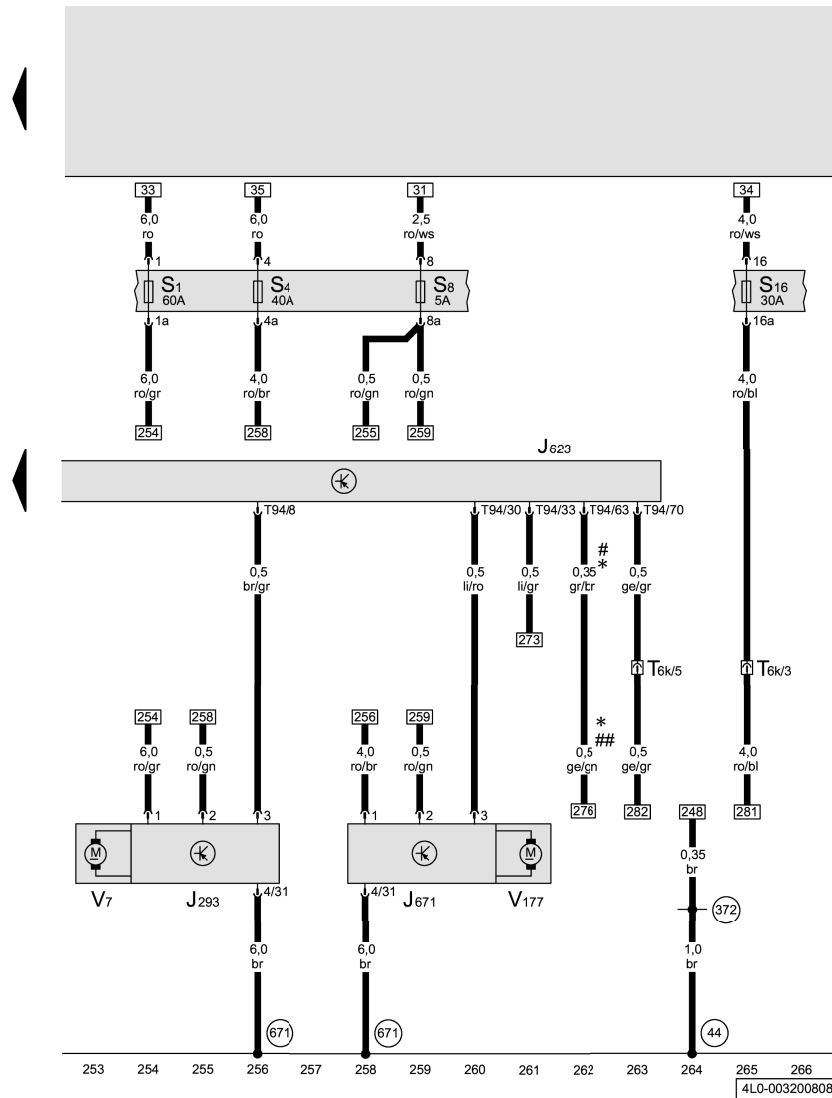

Motorsteuergerät, Steuergerät für Kühlerlüfter, Kühlerlüfter

- J293 - Steuergerät für Kühlerlüfter
- J623 - Motorsteuergerät
- J671 - Steuergerät 2 für Kühlerlüfter
- S1 - Sicherungen im Sicherungshalter Relaisplatte
- S4 - Sicherungen im Sicherungshalter Relaisplatte
- S8 - Sicherungen im Sicherungshalter Relaisplatte
- S16 - Sicherungen im Sicherungshalter Relaisplatte
- T6k - Steckverbindung, 6fach, braun, Kupplungsstation E-Box Wasserkasten
- T94 - Steckverbindung, 94fach, schwarz, am Motorsteuergerät
- V7 - Kühlerlüfter
- V177 - Kühlerlüfter 2
- 44 - Massepunkt Säule A links unten
- 372 - Masseverbindung 7 im Hauptleitungsstrang
- 671 - Massepunkt 1 am Längsträger vorn links
- * - Fahrzeuge mit Standheizung
- # - bis Mai 2006
- ## - ab Juni 2006

ws = weiss
 sw = schwarz
 ro = rot
 br = braun
 gn = grün
 bl = blau
 gr = grau
 li = lila
 ge = gelb
 or = orange
 rs = rosa

Audi Q7

Stromlaufplan

Nr. 3 / 21

Relais für Kühlmittelnachlauf, Pumpe für Kühlmittelumlauf

- J151 - Relais für Kühlmittelnachlauf
- J255 - Steuergerät für Climatronic
- T6k - Steckverbindung, 6fach, braun, Kupplungsstation E-Box Wasserkasten
- T10c - Steckverbindung, 10fach, rosa, Kupplungsstation E-Box Wasserkasten
- T10d - Steckverbindung, 10fach, blau, Kupplungsstation E-Box Wasserkasten
- T16c - Steckverbindung, 16fach, braun, Stecker C, am Steuergerät für Climatronic
- T16d - Steckverbindung, 16fach, schwarz, Stecker D, am Steuergerät für Climatronic
- V50 - Pumpe für Kühlmittelumlauf
- 368 - Masseverbindung 3 im Hauptleitungsstrang
- 640 - Massepunkt Motorraum links
- B537 - Verbindung 28 im Hauptleitungsstrang

- * - Fahrzeuge mit Standheizung
- ** - Relais- und Sicherungsträger Schalttafel Mitte
- # - bis Mai 2006
- ## - ab Juni 2006
- ◆ - Klimaanlage Komfort
- ◆◆ - Klimaanlage Basis

ws = weiss
 sw = schwarz
 ro = rot
 br = braun
 gn = grün
 bl = blau
 gr = grau
 li = lila
 ge = gelb
 or = orange
 rs = rosa

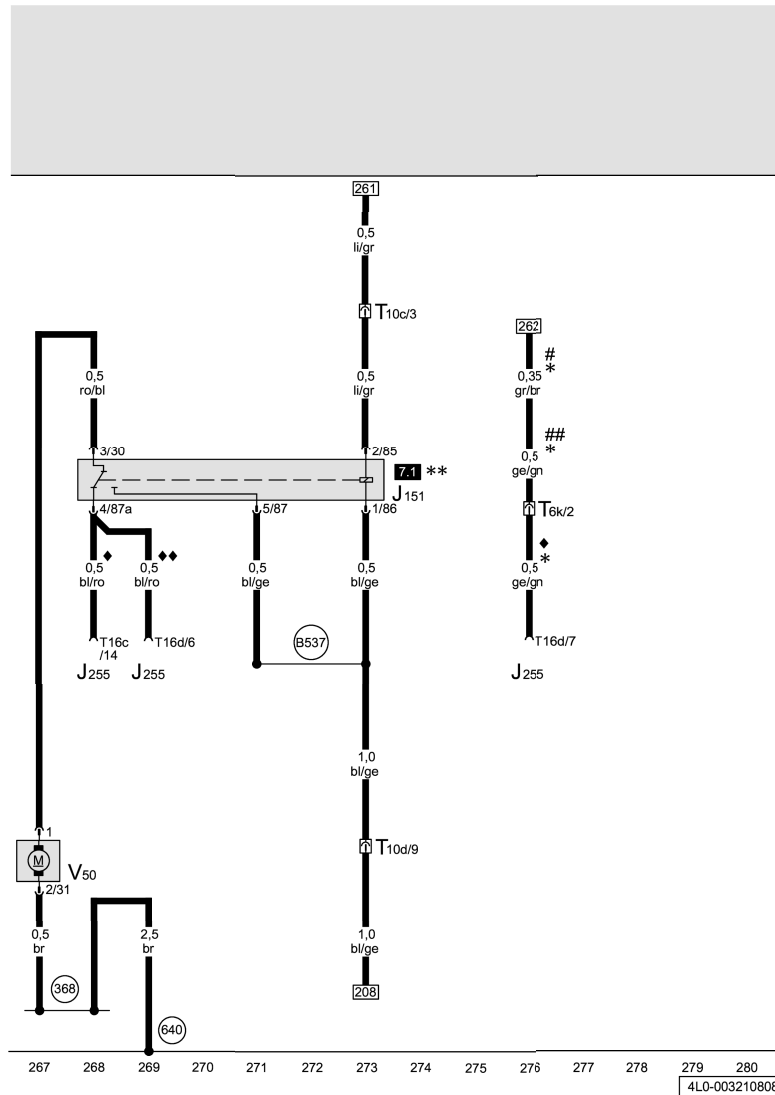

4L0-003210808

Audi Q7

Stromlaufplan

Nr. 3 / 22

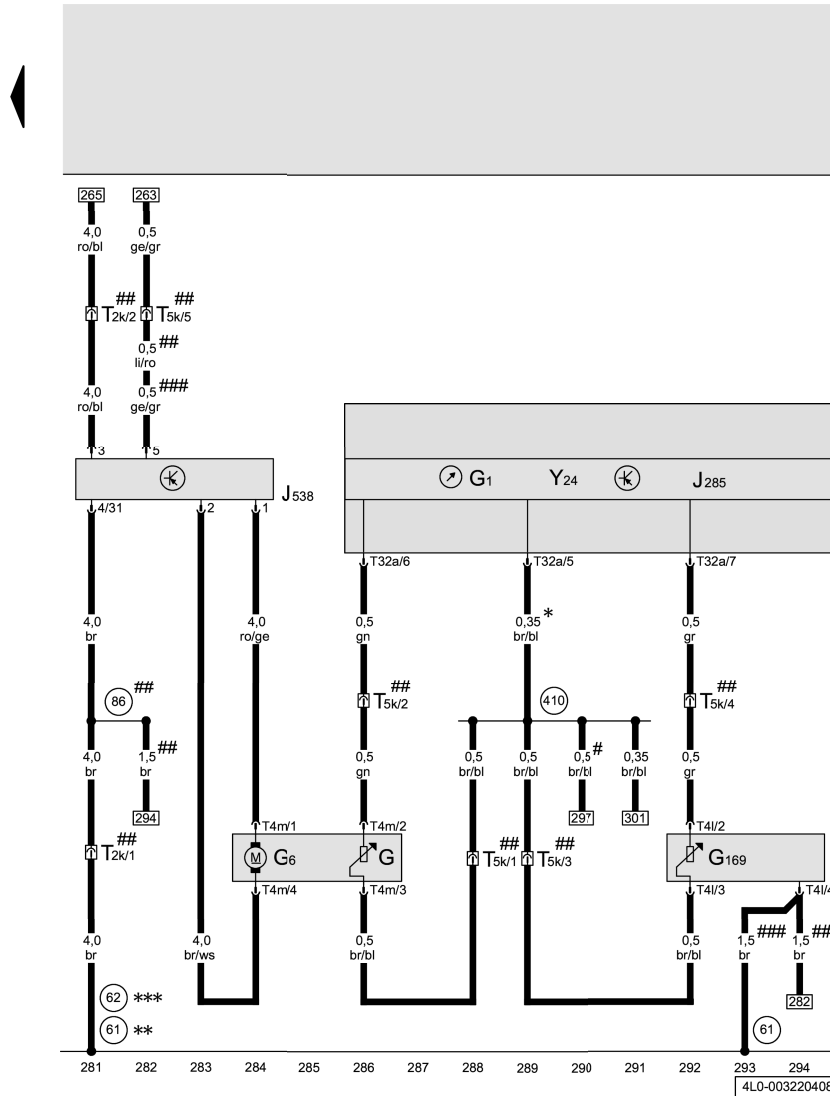

- ws = weiss
- sw = schwarz
- ro = rot
- br = braun
- gn = grün
- bl = blau
- gr = grau
- li = lila
- ge = gelb
- or = orange
- rs = rosa

- Steuergerät im Schalttafeleinsatz, Steuergerät für Kraftstoffpumpe, Geber für Kraftstoffvorratsanzeige, Kraftstoffpumpe für Vorförderung, Kraftstoffvorratsgeber 2**
- G - Geber für Kraftstoffvorratsanzeige
 - G1 - Kraftstoffvorratsanzeige
 - G6 - Kraftstoffpumpe für Vorförderung
 - G169 - Kraftstoffvorratsgeber 2
 - J285 - Steuergerät im Schalttafeleinsatz
 - J538 - Steuergerät für Kraftstoffpumpe
 - T2k - Steckverbindung, 2fach, schwarz, unter der Abdeckung am Fahrzeugboden
 - T4l - Steckverbindung, 4fach, schwarz, am Kraftstoffbehälter links
 - T4m - Steckverbindung, 4fach, schwarz, am Kraftstoffbehälter rechts
 - T5k - Steckverbindung, 5fach, schwarz, unter der Abdeckung links am Fahrzeugboden hinten
 - T32a - Steckverbindung, 32fach, grau, am Steuergerät im Schalttafeleinsatz
 - Y24 - Anzeigeeinheit im Schalttafeleinsatz
 - 61 - Massepunkt an der C-Säule links
 - 62 - Massepunkt an der C-Säule rechts
 - 86 - Masseverbindung 1 im Leitungsstrang hinten
 - 410 - Masseverbindung 1 (Gebermasse) im Hauptleitungsstrang
 - * - Ausgang Gebermasse
 - ** - bis Oktober 2006
 - *** - ab November 2006
 - # - bis Mai 2006
 - ## - mit Tankvorverkabelung
 - ### - ohne Tankvorverkabelung

Audi Q7

Stromlaufplan

Nr. 3 / 23

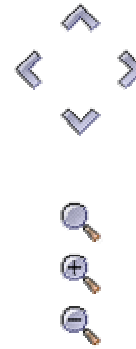
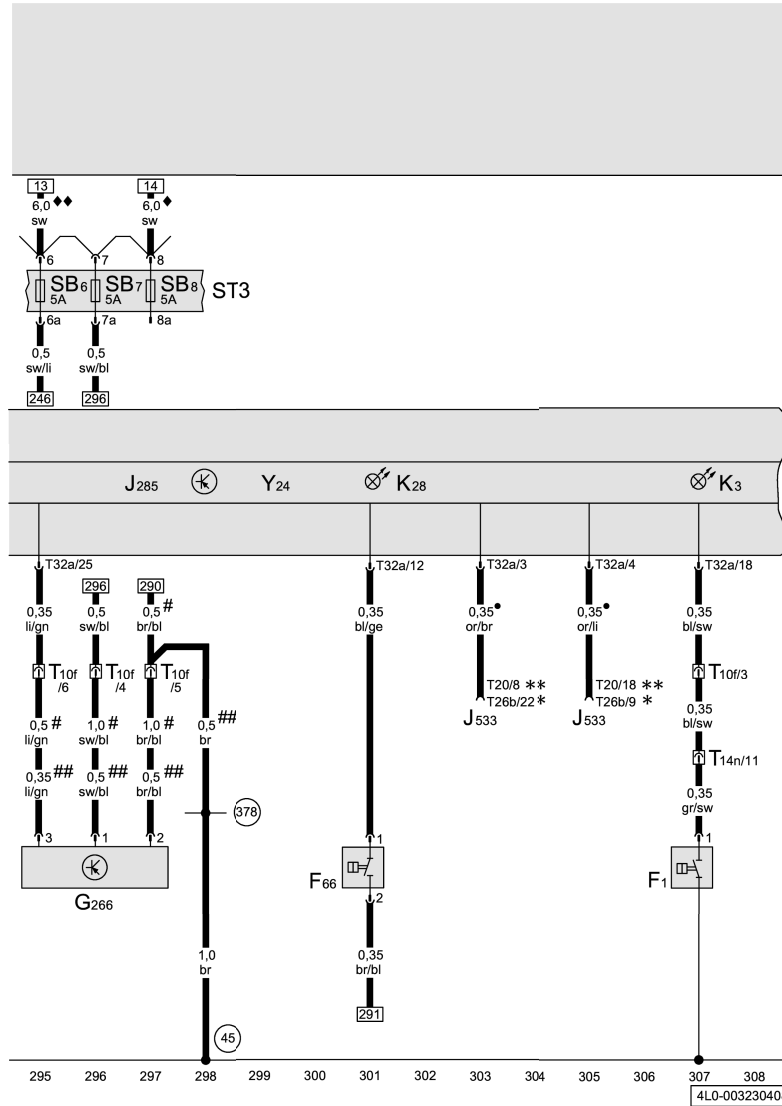

ws = weiss
 sw = schwarz
 ro = rot
 br = braun
 gn = grün
 bl = blau
 gr = grau
 li = lila
 ge = gelb
 or = orange
 rs = rosa

Steuergerät im Schalttafeleinsatz, Öldruckschalter, Schalter für Kühlmittelmangelanzeige, Ölstands- und Öltemperaturgeber, Kontrollleuchte für Öldruck, Kontrollleuchte für Kühlmitteltemperatur und Kühlmittelmangelanzeige

- F1 - Öldruckschalter
 - F66 - Schalter für Kühlmittelmangelanzeige
 - G266 - Ölstands- und Öltemperaturgeber
 - J285 - Steuergerät im Schalttafeleinsatz
 - J533 - Diagnose-Interface für Datenbus
 - K3 - Kontrollleuchte für Öldruck
 - K28 - Kontrollleuchte für Kühlmitteltemperatur und Kühlmittelmangelanzeige
 - SB6 - Sicherung 6 auf Sicherungshalter B
 - SB7 - Sicherung 7 auf Sicherungshalter B
 - SB8 - Sicherung 8 auf Sicherungshalter B
 - T10f - Steckverbindung, 10fach, rot, Kupplungsstation E-Box Wasserkasten
 - T14n - Steckverbindung, 14fach, schwarz, im Motorraum, Bank 2
 - T20 - Steckverbindung, 20fach, schwarz, am Diagnose-Interface für Datenbus
 - T26b - Steckverbindung, 26fach, schwarz, am Diagnose-Interface für Datenbus
 - T32a - Steckverbindung, 32fach, grau, am Steuergerät im Schalttafeleinsatz
 - Y24 - Anzeigeeinheit im Schalttafeleinsatz
 - 45 - Massepunkt hinter Schalttafel Mitte
 - 378 - Masseverbindung 13 im Hauptleitungsstrang
- - CAN-Bus (Datenleitung)
 - * - bis Mai 2008
 - ** - ab Juni 2008
 - # - bis Mai 2006
 - ## - ab Juni 2006
 - ◆ - bis Mai 2007
 - ◆◆ - ab Juni 2007